

DISEÑADOR Y SU OBRA

KIMKELLEN: PROYECTO AUTÓCTONO DE MOBILIARIO Y JUEGOS INFANTILES.

KIMKELLEN: AUTOCHTHONOUS PROJECT OF CHILDREN'S FURNITURE AND GAMES.

DI Melina S. Martelli
melina.martelli@gmail.com
ORCID: 0000-0002-6563-6347
40N47 Design, Inc.
Argentina
Autor para la correspondencia

RESUMEN

Kimkelen es una línea de mobiliario infantil diseñada para crear un vínculo entre los niños pequeños y el ecosistema de su propio país (la primera aproximación). Para crear una conciencia ecológica y ambiental en un niño, primero debemos permitirle conocer y amar a los animales y plantas que pertenecen a la región donde vive.

Kimkelen es una palabra mapuche que significa Conocimiento, para cuidar y amar algo, primero debemos reconocerlo. La propuesta de diseño es presentar las especies nativas de sus países, de la misma manera que aprenden desde pequeños lo que es una jirafa o un león, debemos enseñarles sobre yaguaretés, yurumies y tarucas.

ABSTRACT

Kimkelen is a line of children-furniture designed to create a bond between Young children and the ecosystem of their own country (the first ?proximity?). To create an ecological conscience and ambient awareness in a child, we should first allow them to know and love the animals and plants that belong to the region where they live.

Kimkelen is a mapuche word that means Knowledge in order to care and love something, we should acknowledge it first. The design proposition is to present the native species of their countries, in the same way they learn from young ages what a giraffe or a lion is, we should teach them about yaguaretés, yurumies and tarucas.

Fecha Recibido:

01 / 02 / 2022

Fecha Aceptación:

06 / 03 / 2022

Fecha Publicación:

12 / 07 / 2022

Nuestro Manifiesto.

KimkeLen es La palabra mapuche que significa conocimiento.

Para poder querer algo, hay que conocerlo primero.

Para poder querer nuestra ecología y nuestro país,
necesitamos conocer sus animales y sus plantas,
sus territorios y personas.

Kimkelen intenta acercar al niño en su primera infancia
al entorno autóctono de su país, a través de muebles y
juegos que buscan el contacto con el medio ambiente.

Nos animamos a romper el mito de jirafas, Leones y tigres
para presentarles al aguará guazú, al yaguareté, al yurumí.

Nos animamos a olvidarnos de La sabana y La playa tropical
para pensar en frondosas yungas, ventosas Patagonias y
escarpados Andes.

**Nos animamos a conocer nuestro país primero.
Te animas a descubrirlo con nosotros?**

kimkëLen

kimkelen

Kimkelen-kim-Len Kimkelen-kim-Len Kimkelen-kim-Len Kimkelen-kim-Len Kimkelen-kim-Len Kimkelen-kim-Len Kimkelen-kim-Len Kimkelen-kim-Len Kimkelen-kim-Len Kimkelen-kim-Len Kimkelen-kim-Len Kimkelen-kim-Len Kimkelen-kim-Len Kimkelen-kim-Len

Baúl Ballena Franca Austral

EL BAUL SALLEN FRANCA AUSTRAL, es un baúl de guardado de juguetes para niños entre 2 y 6 años de edad. Se busca introducir al niño un animal autóctono de su país para conocer y crear consciencia de La necesidad de cuidar Las especies propias.

EL baúl entonces toma La imagen de mueble-muñeco-juego para fortalecer el vínculo afectivo entre el niño y el animal.

Presentación de Proyecto



Todas Las placas que se utilizan son del mismo material para mejorar el aprovechamiento de placa y unificar el criterio morfológico. Se usan tinta de color azul (no tóxicas) para resaltar el aspecto de mueble-juego del producto.



El cuerpo del baúl esta conformado por uniones de placas de multilaminado 3ulambú de 15mm de espesor encastradas entre si.

El baúl posee ruedas para poder moverlo en La habitaciún del niño o a través de La casa.

kimk Len

Baúl Ballena Franca Austral

Morfología/ Situación de Uso.

kimk Len kimk Len kimk Len kimk Len kimk Len kimk Len kimk Len kimk Len kimk Len kimk Len kimk Len kimk Len kimk Len kimk Len kimk Len



EL ESPIRACULO

FUNCIONA COMO MANIJA PARA LA TAPA DEL BAÚL.



LA COLA



LAS ALETAS



LA BOCA

Para diseñar el BAÚL se tomaron Los rasgos propios de La ballena franca austral para transformarlo en muñeco-mueble de guardado.

Se hace hincapié en La morfología de La ballena para que el niño reconozca el animal.

Se elige La BALLENA como referente para el baúl por su tamaño y capacidad de moverse por distintos Lugares.

COLORES EN EL BAÚL



Baúl en Uso



LA TAPA ES MÓVIL, NO ESTA FIJA AL BAÚL.

kimk Len

Baúl Ballena Franca Austral

Aspectos Generales de Producto

Secuencia de Armado

COMPUESTO POR SEIS CORTES DE PLACA.



SE VENDE DESARMADO Y GUARDADO EN UNA BOLSA DE TELA FRISELINA.

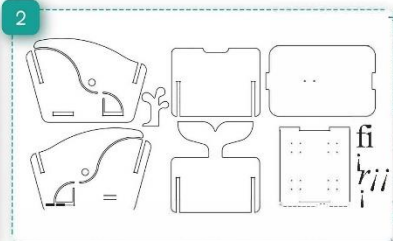

SE SACAN LAS PLACAS DE LA BOLSA. CONTIENE: 7 recortes de placa de 3uatambú, 18 bulones M6x18mm y 18 tuercas M6.

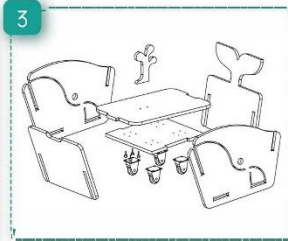

SE ENCASTRAN LAS PLACAS SEGUN LAS INSTRUCCIONES. SE ATORNILLAN LA MANIJA Y LAS RUEDAS CON TORNILLO TIPO BULON + TUERCA.



SE LLENA DE JUGUETES Y JUEGOS Y SE DISFRUTA!

Medidas Generales

Todas Las vistas en ESCALA 1.10

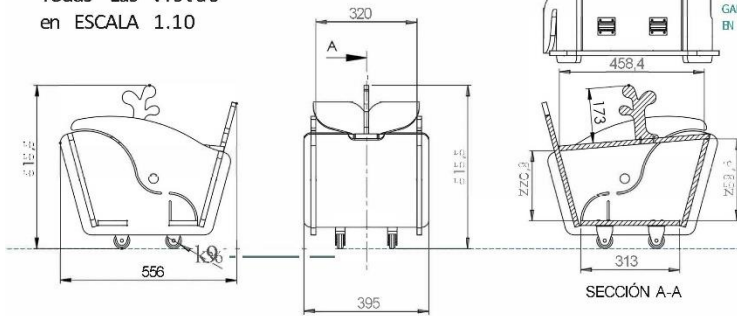

SE USAN RUEDAS STANDARD DE 50MM PARA ECONOMIZAR LOS COSTOS DEL PRODUCTO Y GARANTIZAR LA DURABILIDAD EN EL TIEMPO.



kimk Len

Baúl Ballena Franca Austral

kimk Len kimk Len kimk Len kimk Len kimk Len kimk Len kimk Len kimk Len kimk Len kimk Len kimk Len kimk Len kimk Len kimk Len kimk Len

Concepto y Materialidad

1. CONCEPTO



Queremos formar niños que puedan querer a su país y a su medio ambiente: a sus territorios, plantas, animales y personas, para que puedan cuidarlo y protegerlo cuando sean adultos.

Queremos fomentar una conciencia desde y hacia la Argentina. Este BAUL-BALLENA no busca ser únicamente un proyecto comercial, sino que busca ser una herramienta de cambio en la sociedad.

Queremos producir cultura nacional para nuestro país.

2. PACKAGING

El producto se vende desarmado en una bolsa de fríselina.

La bolsa está estampada con las instrucciones de ensamble e información del animal.

Al no estar ensamblado reduce notablemente el packaging y los costos de transporte y mano de obra. Se utiliza un único tipo de madera para optimizar el aprovechamiento de placas.

El producto se encuentra en instancias finales de prototipado.

3. USOS

El set de mobiliario está pensado para uso doméstico pero con posibilidades de adaptarse a pequeñas salas de Jardines de Infantes, incluyendo como elemento de aprendizaje (didáctico).

4. FABRICACIÓN

El mobiliario consta únicamente de tres procesos productivos (corte por router, lustrado, teñido). Esto permite que pueda ser realizado en lugares donde no existan carpinteros experimentados, además que habilita bajos costos.

5. MATERIAL

Se utiliza la madera, elemento natural; para resaltar el aspecto natural de los productos (animal) y su vinculación con el medio ambiente.



Se tiñe la madera permitiendo que se mantenga la veta natural.



Kimk Len

Juego de Mesa con 4 Sillas

MorfoLogí.a

Se tomaron cuatro animales representativos de distintos hábitats de La Argentina. Se utilizan los rasgos distintivos de cada animal para generar iconografías que sean únicas de cada uno: así los niños podrán aprender a identificar cada animal de su propio país, por las características de cada uno: la trompa del yurumí, las orejas de la mara, etc.

Las piezas del mobiliario toman la apariencia de juguete-mueble para favorecer el contacto entre el niño, el animal y el mueble.

MESA OMBÚ	YURUMÍ	YAGUARETÉ	MARA	TARUCA
<p>Raíces anchas y ramas muy gruesas y abiertas.</p>	<p>Trompa del yurumí.</p> <p>Estante para que el niño pueda guardar sus cosas (mueble-juego).</p>	<p>Se replica la postura del jaguarrete cuando descansa en los árboles.</p>	<p>Se toma la postura sentada de la mara, se destacan sus largas patas delanteras para diferenciarla de un conejo.</p>	<p>Denota en particular la pequeña cornamenta de la taruca y sus grandes orejas.</p>

kimk Len

Juego de Mesa con 4 Sillas

Er3onomía / Vistas Generales de Producto

ki'TVLen- kimk Len- iAMk Len- ki'k Len- ki'mk Len- kiAMk Len- ki'TVLen-ki'm- k Len- ki'mk Len- kimk Len- ki'mk Len- ki'k Len-ki.M- k Len-Hmk: Len

Todas Las vistas en ESCALA 1.10

MESA OMBÚ

COMPLETO POR TRES CORTES DE PLACA.

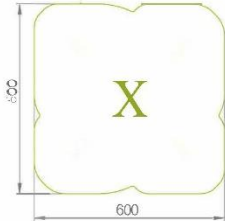
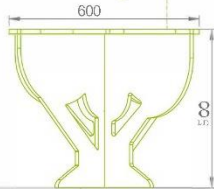
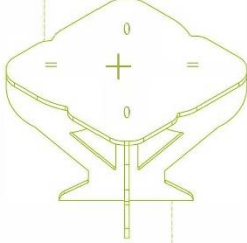

YURUMÍ

COMPLETO POR SEIS CORTES DE PLACA.

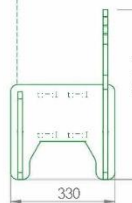
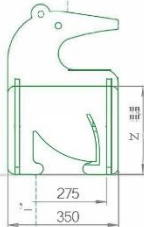
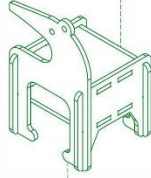

YAGUARETÉ

COMPLETO POR CINCO CORTES DE PLACA.

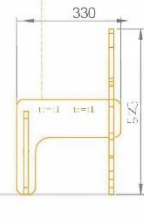
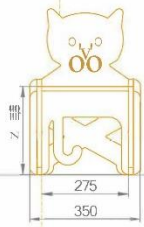
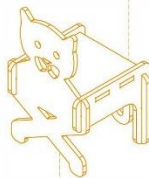

MARA

COMPLETO POR CINCO CORTES DE PLACA.

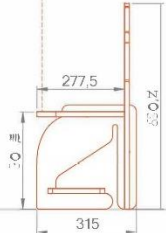
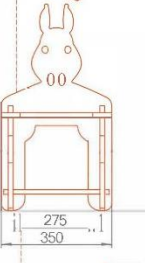
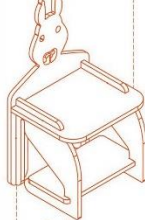

TARUCA

COMPLETO POR SEIS CORTES DE PLACA.

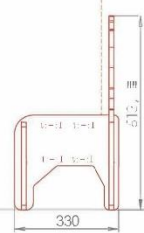
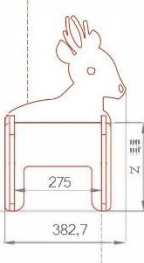
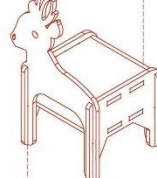

El producto se vende desarmado y el padre encastra las placas siguiendo las instrucciones. Los muebles se vinculan únicamente por encastrés, sin usar elementos de fijación.

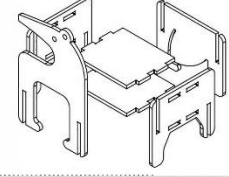

kimk Le

nlimkfünföfün

Juego de Mesa con 4 Sillas

Concepto y Materialidad

1. CONCEPTO.

Queremos niños que puedan querer a su país y a su medio ambiente: a sus territorios, plantas, animales y personas, para que puedan cuidarlo y protegerlo cuando sean adultos. Queremos fomentar una consciencia que no se forme solo hacia "el afuera", sino desde y hacia la Argentina. Este proyecto no busca solo el aspecto comercial, sino que busca ser una herramienta de cambio en la sociedad.

Queremos producir cultura nacional para nuestro país.



5. LA MADERA

Se utiliza la madera, elemento natural; para resaltar el aspecto natural de los productos (animal) y su vinculación con el medio ambiente.

Se optó por teñir los cortes de madera, permitiendo que se vea la veta pero dándole tonos infantiles para resaltar el aspecto mueble/juego/muñeco.



2. PACKAGING.

El producto se vende desarmado en una bolsa de franelina. La bolsa está estampada con las instrucciones de ensamble e información adicional del animal (hábitat, costumbres, por qué está en peligro de extinción). Al no estar ensamblado se reduce notablemente el packaging y los costos de transporte y mano de obra. Se utiliza un único tipo de madera para optimizar el aprovechamiento de placas.

El producto se encuentra en etapa final de prototipado.

3. USOS.

El set de mobiliario está pensado para uso doméstico, pero con posibilidades de adaptarse a pequeñas salas de Jardines de Infantes; fomentando el aprendizaje didáctico de los animales.

4. FABRICACIÓN.

El mobiliario consta únicamente de tres procesos productivos (corte por router, lustrado, teñido). Esto permite que pueda ser realizado en lugares donde no existan carpinteros experimentados, y habilita bajos costos.



Rompecabezas 3D.



Rompecabezas 3d: para armar, pintar y aprender.

Este rompecabezas consiste en armar distintas figuras de animales autoctonos: YURUMI, YAGUARETE, TARUCA, MARA PATAGONICA, BALLENA FRANCA AUSTRAL.

Las figuras son Lisas (de fibrofácil).

El kit de rompecabezas trae pincel y tempera de colores al azahar, para que una vez que se arme la figura y se coloque en la base correspondiente, se pueda pintar, promoviendo la imaginación del niño y su destreza manual.

Asimismo, se busca generar interés en los niños para conocer los animales a través de la pintura: ¿cómo es realmente el pelaje del animal? ¿Posee manchas o rayas? ¿De qué color son sus patas o su cola?.

ATENCIÓN: POR CONTENER PIEZAS PEQUEÑAS, ES APTO PARA NIÑOS MAYORES DE 3 AÑOS.

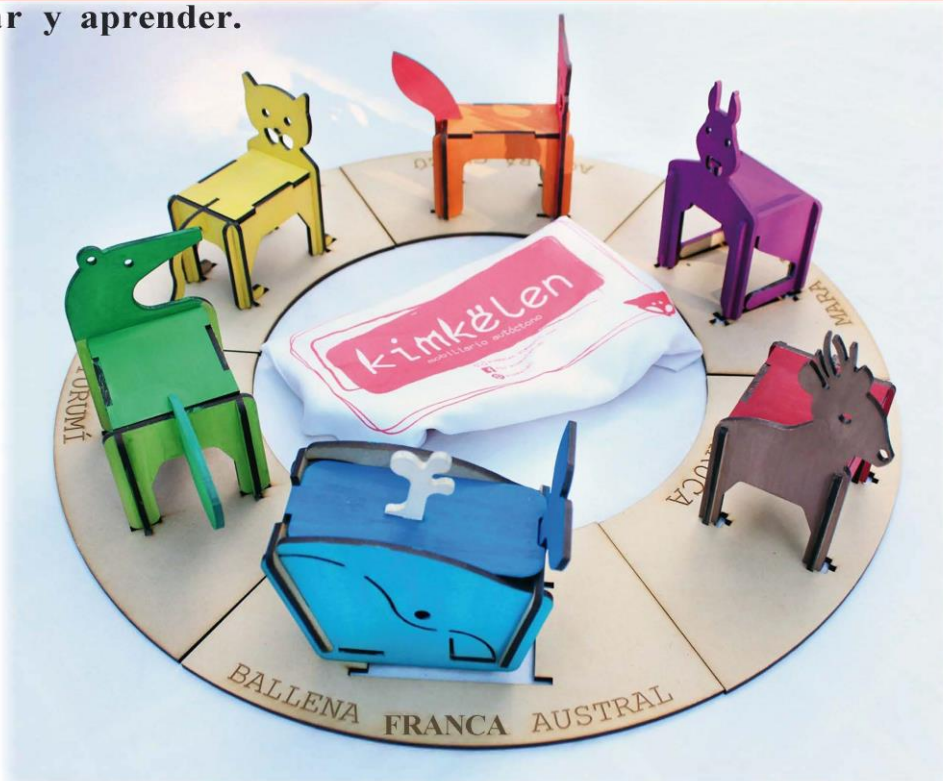

Rompecabezas 3d: para armar, pintar y aprender.



Rompecabezas 3d: para armar, pintar y aprender.

Presentaciones Disponibles.

KIT INDIVIDUAL:

Contiene un animal para armar y pintar,
una hoja de instrucciones,
una base, una tempera y un pincel.
Guardado en una bolsa de tela con cordón.

KIT COMPLETO:

Contiene seis animales para armar y pintar,
una hoja de instrucciones por cada animal,
seis bases, seis témperas y un pincel.
Guardado en una bolsa de tela con cordón.

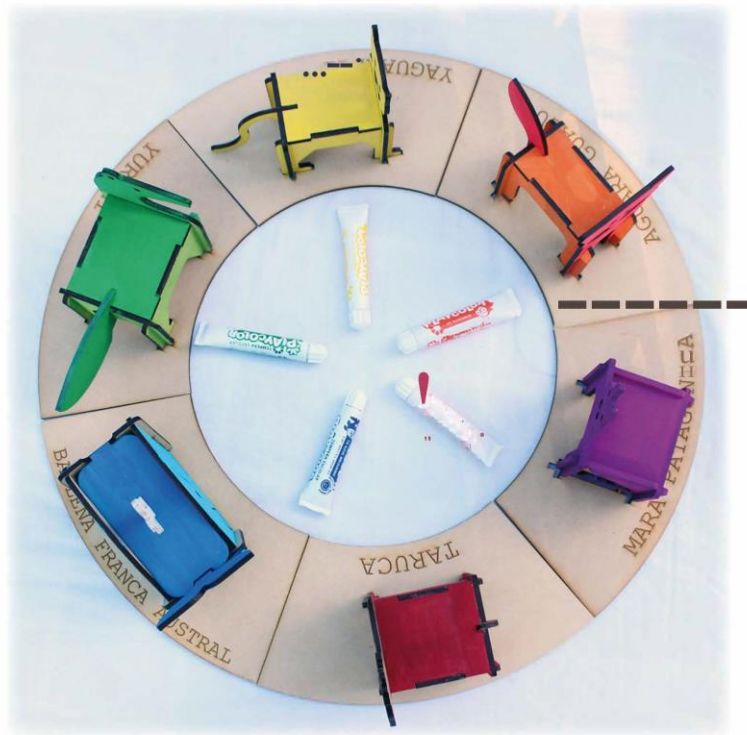

Modelos Disponibles.

Rompecabezas

Yurumí.



Modelos Disponibles.

Rompecabezas Yaguareté



Modelos Disponibles.

Rompecabezas
Taruca



Modelos Disponibles.

Rompecabezas

Mara Pata3ónica



Modelos Disponibles.

Rompecabezas
Ballena Franca
Austral



Modelos Disponibles.

Rompecabezas Aguará Guazú

